

# КЛАСИЧНИЙ ПРИВАТНИЙ УНІВЕРСИТЕТ

Філія Класичного приватного університету у м. Кременчук

## ПРОЄКТ

ЗАТВЕРДЖЕНО:  
Вченою Радою КПУ

Введено в дію  
наказом ректора КПУ

Ректор В. ОГАРЕНКО

## ОСВІТНЬО-ПРОФЕСІЙНА ПРОГРАМА

РІВЕНЬ ВИЩОЇ ОСВІТИ	ПЕРШИЙ (БАКАЛАВРСЬКИЙ)
СТУПІНЬ ВИЩОЇ ОСВІТИ	БАКАЛАВР
ГАЛУЗЬ ЗНАНЬ	І ТРАНСПОРТ ТА ПОСЛУГИ
СПЕЦІАЛЬНІСТЬ	І8 АВТОМОБІЛЬНИЙ ТРАНСПОРТ
ОСВІТНЯ ПРОГРАМА	АВТОМОБІЛЬНИЙ ТРАНСПОРТ

Запоріжжя – Кременчук  
2026

**ЛИСТ ПОГОДЖЕННЯ**  
**освітньо-професійної програми**

Рівень вищої освіти	<b>Перший (бакалаврський)</b>
Галузь знань	<b>J Транспорт</b>
Спеціальність	<b>J8 Автомобільний транспорт</b>
Освітня програма	<b>Автомобільний транспорт</b>

**УХВАЛЕНО**

кафедрою автомобільного транспорту та транспортних технологій

Зав. кафедри

\_\_\_\_\_ О.В. Головіна

**ПОГОДЖЕНО**

Проректор з науково-педагогічної роботи

\_\_\_\_\_ В.М. Кравченко

« \_\_\_\_ » \_\_\_\_\_ 2026 р.

## I. Преамбула

Освітньо-професійна програма підготовки здобувачів вищої освіти першого (бакалаврського) рівня у галузі знань J Транспорт спеціальності J8 Автомобільний транспорт освітньої програми Автомобільний транспорт розроблена на основі Стандарту вищої освіти за спеціальністю 274 «Автомобільний транспорт» галузі знань 27 «Транспорт» для першого (бакалаврського) рівня вищої освіти, затвердженого наказом МОНУ № 1293 від 22.10.2020 р., наказом МОНУ № 26 від 13.01.2022 р. «Про внесення змін до деяких стандартів вищої освіти» та наказом МОНУ №842 від 7.07.2024 р. «Про внесення змін до деяких стандартів вищої освіти».

Розробники освітньо-професійної програми:

Холодний Ю.Ф., к.т.н., доцент, доцент кафедри автомобільного транспорту та транспортних технологій;

Головіна О.В., к.т.н., доцент, гарант освітньої програми;

Головко В.А., заступник директора ТОВ «Соллі Плюс. Кременчук»;

Сергієнко А.М., к.т.н., доцент, доцент кафедри автомобільного транспорту та транспортних технологій.

Повар В.О., здобувач 3-го курсу денної форми навчання за спеціальністю 274 «Автомобільний транспорт»

Відгуки-рецензії:

№	ПІБ стейкхолдерів	Місце роботи /навчання, посада	Категорія стейкхолдерів

## II. Загальна характеристика

Рівень вищої освіти	Перший (бакалаврський)
Ступінь вищої освіти	Бакалавр
Галузь знань	J Транспорт та послуги
Спеціальність	J8 Автомобільний транспорт
Форма навчання	Очна (денна), заочна
Освітня кваліфікація	Бакалавр автомобільного транспорту
Кваліфікація в дипломі	Ступінь вищої освіти – бакалавр, спеціальність – Автомобільний транспорт, освітня програма – Автомобільний транспорт
Рівень кваліфікації згідно з Національною рамкою кваліфікацій	Національної рамки кваліфікацій (NQF) – 6 рівень Рамка кваліфікацій Європейського простору вищої освіти (QF-EHEA) – перший цикл Європейська рамка кваліфікацій для навчання впродовж життя (EQF) – 6 рівень
Місце (адреса) провадження освітньої діяльності за ОП	39600, м. Кременчук, вул. Миколи Залудяка (Квартальна), б.3.
Структурний підрозділ, що забезпечує реалізацію ОП	Кафедра автомобільного транспорту та транспортних технологій
Мова (мови) викладання	українська
Наявність ліцензії на провадження освітньої діяльності	Ліцензія на провадження освітньої діяльності за рівнем бакалавр (наказ Міністерства освіти і науки України від 09.07.2021 № 83-л)
Наявність акредитації	Програма акредитована Національним агентством із забезпечення якості вищої освіти Сертифікат про акредитацію освітньої програми 13258, дійсний до 28.05.2026
Вимоги для вступу	Повна загальна середня освіта. Вступ здійснюється за результатами зовнішнього незалежного оцінювання або за результатами вступних випробувань (для окремих категорій вступників). Початковий рівень вищої освіти (зарахування на відповідний курс). Вступ здійснюється за результатами зовнішнього незалежного оцінювання і вступних

	<p>випробувань.</p> <p>Перший (бакалаврський) рівень вищої освіти, або другий (магістерський) рівень вищої освіти, або освітньо-кваліфікаційний рівень – спеціаліст (зарахування на відповідний курс). Вступ здійснюється за результатами вступних випробувань.</p>
Опис предметної області	<p><b>Об’єкти вивчення:</b> процеси, пов’язані з усіма етапами життєвого циклу автомобільних транспортних засобів та інфраструктури автомобільного транспорту.</p> <p><b>Цілі навчання:</b> підготовка фахівців, здатних розв’язувати спеціалізовані складні задачі та практичні проблеми автомобільного транспорту.</p> <p><b>Теоретичний зміст:</b> конструкція, характеристики, експлуатація, і утилізація автомобільних транспортних засобів, відповідні засоби, інфраструктура і технології.</p> <p><b>Методи, методики та технології:</b></p> <ul style="list-style-type: none"> <li>- аналітичні, числові та експериментальні дослідження;</li> <li>- методи і методики розрахунків елементів конструкцій і систем автомобільних транспортних засобів їх експлуатаційних характеристик і показників надійності;</li> <li>- технології експлуатації, діагностування, модернізації, відновлення і утилізації автомобільних транспортних засобів, їх складових;</li> <li>- технології побудови і використання об’єктів інфраструктури автомобільного транспорту;</li> <li>- методи техніко-економічних розрахунків показників діяльності (ефективності) автомобільного транспорту, інформаційні і інформаційно-комунікаційні технології.</li> </ul> <p><b>Інструменти та обладнання:</b></p> <ul style="list-style-type: none"> <li>- пристрої та прилади для здійснення вимірювання фізичних величин та параметрів;</li> <li>- натурні зразки або макети автомобільних транспортних засобів та об’єктів інфраструктури автомобільного транспорту;</li> <li>- спеціалізоване програмне забезпечення, інформаційно-аналітичні системи підтримки прийняття управлінських рішень.</li> </ul>
Особливості ОП	<p>Освітньо-професійна програма орієнтована на академічну підготовку до реалізації професійної діяльності; на здатність розв’язувати складні спеціалізовані задачі та практичні проблеми у сфері автомобільного транспорту, орієнтує на подальшу фахову самоосвіту.</p>

Академічні права випускників	Можливість продовження навчання на другому (магістерському) освітньому рівні, отримання додаткових кваліфікацій в системі освіти дорослих.
Працевлаштування випускників	<p>Фахівець, підготовлений до роботи за КВЕД ДК 009:2010:</p> <p>Клас 29.1–Виробництво автотранспортних засобів  Клас 45.1–Торгівля автотранспортними засобами  Клас 45.11–Торгівля автомобілями та легковими автотранспортними засобами  Клас 45.19–Торгівля іншими автотранспортними засобами  Клас 45.2–Технічне обслуговування та ремонт автотранспортних засобів  Клас 45.3–Торгівля деталями та приладдям для автотранспортних засобів  Клас 49.31–Пасажирський наземний транспорт міського та приміського сполучення  Клас 49.32 – Надання послуг таксі  Клас 49.4 – Вантажний автомобільний транспорт</p> <p>Після підготовки фахівцю присвоюється освітня кваліфікація – бакалавр автомобільного транспорту, він здатний виконувати зазначену в ДК 003:2010 та International Standard Classification of Occupations 2008 (ISCO-08) професійну роботу і може займати відповідну посаду:</p> <p>3115 Механік  3115 Механік з ремонту транспорту  3115 Начальник майстерні  3115 Начальник зміни (транспорт)  3115 Майстер майстерні спеціальної техніки та устаткування (транспорт)  3119 Майстер з ремонту устаткування (транспорт)  3119 Механік автомобільної колони (гаража)  3119 Механік з ремонту транспорту  3119 Технік-конструктор (механіка)  3119 Технік з підготовки технічної документації</p>

### III. Обсяг кредитів ЄКТС, необхідний для здобуття ступеня вищої освіти

<b>Обсяг освітньої програми</b>	<ul style="list-style-type: none"><li>• на базі повної загальної середньої освіти – 240 кредитів ЄКТС; 75 % обсягу даної освітньої програми (180 кредитів ЄКТС) спрямовано на забезпечення результатів навчання за спеціальністю, визначених стандартом, 25% обсягу 60 кредитів ЄКТС відводиться на дисципліни за вибором здобувачів.</li><li>• на базі ступеня «молодший бакалавр» (освітньо-кваліфікаційного рівня «молодший спеціаліст») – 180 кредитів ЄКТС.</li></ul> <p>Обсяг практики становить 12 кредитів ЄКТС.</p>
---------------------------------	--

### IV. Перелік компетентностей випускника

#### Інтегральна компетентність

Здатність розв'язувати складні спеціалізовані задачі та практичні проблеми у сфері автомобільного транспорту або у процесі навчання, що передбачає застосування певних теорій та методів технічних наук, економіки та управління і характеризується комплексністю та невизначеністю умов.

#### Загальні компетентності

- ЗК 1 Здатність діяти на основі етичних міркувань (мотивів).
- ЗК 2. Здатність застосовувати знання у практичних ситуаціях.
- ЗК 3. Здатність здійснювати безпечну діяльність.
- ЗК 4. Здатність діяти соціально відповідально та свідомо.
- ЗК 5. Здатність спілкуватися державною мовою як усно, так і письмово.
- ЗК 6. Здатність використовувати інформаційні та комунікаційні технології.
- ЗК 7. Здатність працювати в команді.
- ЗК 8. Здатність спілкуватися з представниками інших професійних груп різного рівня (з експертами з інших галузей знань/видів економічної діяльності).
- ЗК 9. Здатність працювати автономно.
- ЗК 10. Здатність до адаптації та дії в новій ситуації.
- ЗК 11. Здатність виявляти ініціативу та підприємливість.
- ЗК 12. Здатність працювати в міжнародному контексті.
- ЗК 13. Здатність реалізувати свої права і обов'язки як члена суспільства, усвідомлювати цінності громадянського (вільного

демократичного) суспільства та необхідність його сталого розвитку, верховенства права, прав і свобод людини і громадянина в Україні.

ЗК 14. Здатність зберігати та примножувати моральні, культурні, наукові цінності і досягнення суспільства на основі розуміння історії та закономірностей розвитку предметної області, її місця у загальній системі знань про природу і суспільство та у розвитку суспільства, техніки і технологій, використовувати різні види та форми рухової активності для активного відпочинку та ведення здорового способу життя.

ЗК 15. Здатність ухвалювати рішення та діяти, дотримуючись принципу неприпустимості корупції та будь яких інших прояв недоброчесності.

\*ЗК 16. Здатність вирішувати проблеми у нових і нестандартних професійних ситуаціях з урахуванням стану та розвитку автомобільного транспорту, соціальної і етичної відповідальності за прийняті рішення.

\*ЗК 17. Здатність застосовувати професійні та особистісні якості для забезпечення конкурентоспроможності на українському та міжнародному ринку праці.

### **Спеціальні (фахові, предметні) компетенції**

ФК 1. Здатність використовувати у професійній діяльності знання нормативно-правових, законодавчих актів України, Правил технічної експлуатації автомобільного транспорту України, інструкцій та рекомендацій з експлуатації, ремонту та обслуговування об'єктів автомобільного транспорту та їх систем.

ФК 2. Здатність використовувати у професійній діяльності знання з основ конструкції, експлуатаційних властивостей, робочих процесів і основ розрахунку автомобільних транспортних засобів

ФК 3. Здатність проведення вимірювального експерименту і обробки його результатів.

ФК 4. Здатність розробляти технологічні процеси, технологічне устаткування та оснащення, засоби автоматизації та механізації у процесі експлуатації, при ремонті та обслуговуванні об'єктів автомобільного транспорту, їх систем та елементів.

ФК 5. Здатність складати, оформлювати й оперувати технічною документацією технологічних процесів на підприємствах автомобільного транспорту

ФК 6. Здатність розробляти з урахуванням безпекових, економічних, екологічних та естетичних параметрів технічні завдання і технічні умови на проектування об'єктів автомобільного транспорту, його систем та окремих елементів; складати плани розміщення устаткування, технічного оснащення та організації робочих місць, розраховувати завантаження устаткування та показники якості технологічних процесів

ФК 7. Здатність аналізувати технологічні процеси експлуатації, обслуговування й ремонту об'єктів автомобільного транспорту як об'єкта

управління, застосовувати експертні оцінки для вироблення управлінських рішень щодо подальшого функціонування підприємства, забезпечувати якість його діяльності.

ФК 8. Здатність організувати ефективну експлуатацію об'єктів автомобільного транспорту, їх систем та елементів.

ФК 9. Здатність організувати ефективну виробничу діяльність структурних підрозділів підприємств автомобільного транспорту, малих колективів виконавців (бригад, дільниць, пунктів), щодо експлуатації, ремонту та обслуговування об'єктів автомобільного транспорту, їх систем та елементів.

ФК 10. Здатність здійснювати технічну діагностику об'єктів автомобільного транспорту, їх систем та елементів

ФК 11. Здатність застосовувати спеціалізоване програмне забезпечення для розв'язання складних спеціалізованих задач автомобільного транспорту.

ФК 12. Здатність організувати дію системи звітності та обліку (управлінського, статистичного, технологічного) роботи об'єктів та систем автомобільного транспорту, здійснювати адміністративне діловодство, документування та управління якістю.

ФК 13. Здатність аналізувати техніку – експлуатаційні показники автомобільних транспортних засобів, їх систем та елементів з метою виявлення та усунення негативних чинників та підвищення ефективності їх використання.

ФК 14. Здатність брати активну участь у дослідженнях та експериментах, аналізувати, інтерпретувати і моделювати окремі явища і процеси у сфері автомобільного транспорту.

ФК 15. Здатність застосовувати математичні та статистичні методи збирання, систематизації, узагальнення та обробки інформації.

\*ФК 16. Здатність застосовувати знання з сучасного стану конструкцій автомобілів і розуміння рівня їх впливу на ефективність, безпеку і екологічні показники використання.

\*ФК 17. Здатність описувати та класифікувати широко коло технічних об'єктів та процесів, що ґрунтуються на глибокому знанні та розумінні основних механічних теорій та практик, а також базових знаннях суміжних наук.

## **V. Нормативний зміст підготовки здобувачів вищої освіти, сформульований у термінах результатів навчання**

### **5.1. Програмні результати навчання**

РН 1. Мати концептуальні наукові та практичні знання, необхідні для розв'язання спеціалізованих складних задач автомобільного транспорту, критично осмислювати відповідні теорії, принципи, методи і поняття.

РН 2. Вільно спілкуватися державною та іноземною мовами усно і письмово при обговоренні професійних питань

РН 3. Застосовувати спеціалізоване програмне забезпечення, інформаційні та інформаційно-комунікаційні технології для дослідження моделей об'єктів і процесів автомобільного транспорту, експлуатаційних властивостей автомобільних транспортних засобів, здійснення інженерних і техніко-економічних розрахунків, створення проектно-конструкторської документації та розв'язування інших задач автомобільного транспорту.

РН 4. Відшуковувати необхідну інформацію в науково-технічній літературі, базах даних та інших джерелах; аналізувати та оцінювати цю інформацію.

РН 5. Розв'язувати задачі формування трудових ресурсів та професійного розвитку персоналу; виявляти резерви підвищення ефективності праці співробітників об'єктів автомобільного транспорту

РН 6. Приймати ефективні рішення, аналізувати і порівнювати альтернативні варіанти з урахуванням цілей та обмежень, питань забезпечення якості, а також технічних, економічних, законодавчих та інших аспектів.

РН 7. Аналізувати інформацію, отриману в результаті досліджень, узагальнювати, систематизувати й використовувати її у професійній діяльності

РН 8. Розуміти і застосовувати у професійній діяльності нормативно-правові та законодавчі акти України, міжнародні нормативні документи, Правила технічної експлуатації автомобільного транспорту України, інструкції та рекомендації з експлуатації, ремонту та обслуговування автомобільних транспортних засобів, їх систем та елементів

РН 9. Аналізувати та оцінювати об'єкти автомобільного транспорту, їх системи та елементи

РН 10. Планувати та здійснювати вимірювальні експерименти з використанням відповідного обладнання, аналізувати їх результати

РН 11. Розробляти та впроваджувати технологічні процеси, технологічне устаткування і технологічне оснащення, засоби автоматизації та механізації у процесі експлуатації, при ремонті та обслуговуванні об'єктів автомобільного транспорту, їх систем та елементів.

РН 12. Розробляти, оформляти та впроваджувати у виробництво документацію щодо технологічних процесів експлуатації, ремонту та обслуговування автомобільних транспортних засобів, їх систем та інших інструктивних вказівок, правил та методик

PH 13. Розробляти технічні завдання і технічні умови на проектування об'єктів автомобільного транспорту, його систем та окремих елементів; складати плани розміщення устаткування, технічного оснащення та організації робочих місць, визначати склад та площі приміщень, розраховувати завантаження устаткування та показники якості продукції

PH 14. Аналізувати технологічні процеси експлуатації, обслуговування й ремонту об'єктів автомобільного транспорту

PH 15. Брати участь у розробці та реалізації інженерних та/або виробничих проектів у сфері автомобільного транспорту, визначати тривалість та послідовність робіт, потреби у ресурсах, прогнозувати наслідки реалізації проектів.

PH 16. Організовувати експлуатацію автомобільних транспортних засобів, їх систем та елементів

PH 17. Організовувати ефективну виробничу діяльність структурних підрозділів підприємств автомобільного транспорту, малих колективів виконавців (бригад, дільниць, пунктів), щодо експлуатації, ремонту та обслуговування об'єктів автомобільного транспорту, їх систем та елементів

PH 18. Розробляти технології виробничих процесів на усіх етапах життєвого циклу об'єктів автомобільного транспорту

PH 19. Здійснювати технічну діагностику автомобільних транспортних засобів, їх систем та елементів з використанням відповідних методів та засобів, а також технічних регламентів, стандартів та інших нормативних документів.

PH 20. Збирати та аналізувати діагностичну інформацію про технічний стан автомобільних транспортних засобів

PH 21. Організовувати дію системи звітності та обліку (управлінського, статистичного, бухгалтерського та фінансового) роботи об'єктів та систем автомобільного транспорту

PH 22. Здійснювати адміністративне діловодство, документування та управління якістю згідно нормативно-правових актів, інструкцій та методик

PH 23. Аналізувати техніко - експлуатаційні та техніко-економічні показники автомобільних транспортних засобів, їх систем та елементів

PH 24. Застосовувати математичні та статистичні методи для побудови і дослідження моделей об'єктів і процесів автомобільного транспорту, розрахунку їх характеристик, прогнозування та розв'язання інших складних задач автомобільного транспорту.

PH 25. Презентувати результати досліджень та професійної діяльності фахівцям і нефахівцям, аргументувати свою позицію.

\*PH 26. Здійснювати професійну діяльність дотримуючись вимог охорони праці, техніки безпеки, протипожежної безпеки та санітарно-гігієнічного режиму.

\*PH 27. Використовувати суміжні галузі та виявляти міждисциплінарні зв'язки для розв'язування задач і проблем у сферах професійної діяльності.

\*PH 28. Розпізнавати та критично оцінювати прояви корупції й недоброчесності, формувати шляхи їх подолання як у професійній діяльності, так і в громадському житті.

## 5.2. Розподіл змісту навчання та навчального часу за циклами підготовки, рекомендованими навчальними дисциплінами і практиками

Розподіл змісту освітньо-професійної програми за циклами підготовки бакалавра зі спеціальності J8 Автомобільний транспорт, освітня програма Автомобільний транспорт

Таблиця 1

### Нормативний термін навчання

	Навчальний час за циклами підготовки (кредитів ЕКТС/%)	У тому числі (кредитів ЕКТС/%)			
		Цикл загальної підготовки	Цикл професійної підготовки	Практика	Атестація здобувачів вищої освіти
Обов'язкові компоненти	180/75	92/37,5	67/28,8	12/5	9/3,7
Вибіркові компоненти	60/25	8/3,3	52/21,7		
Разом	240	100/40,8	119/50,5	12/5	9/3,7

### Скорочений термін навчання

	Навчальний час за циклами підготовки (кредитів ЕКТС/%)	У тому числі			
		Цикл загальної підготовки	Цикл професійної підготовки	Практика	Атестація здобувачів вищої освіти
Обов'язкові компоненти	120/66,7	37/20,6	62/34,4	12/6,7	9/5
Вибіркові компоненти	60/33,3	8/4,4	52/28,9		
Разом	180	45/25	114/63,3	12/6,7	9/5

Таблиця 2

Розподіл навчального часу на вивчення навчальних дисциплін, практику, атестацію здобувачів вищої освіти та форми контролю зі спеціальності  
 J8 Автомобільний транспорт освітня програма Автомобільний транспорт

### Нормативний термін навчання

Шифр	Назва освітньої компоненти	Загальний обсяг кредитів	Форма контролю
	<b>Обов'язкові компоненти</b>	<b>180</b>	
	<b>1. Цикл загальної підготовки</b>	<b>92</b>	
ЗП 1	Українська мова (за професійним спрямуванням)	4	екзамен
ЗП 2	Історія України та української культури	4	екзамен
ЗП 3	Іноземна мова	12	залік, екзамен
ЗП 4	Філософія	4	екзамен
ЗП 5	Фізика	7	екзамен
ЗП 6	Вища математика	13	екзамен
ЗП 7	Хімія і охорона довкілля	4	залік
ЗП 8	Інформаційні та комунікаційні технології	6	екзамен
ЗП 9	Нарисна геометрія	4	екзамен
ЗП 10	Інженерна та комп'ютерна графіка	4	екзамен
ЗП 11	Технічна механіка	12	екзамен
ЗП 11	Технічна механіка (курсова робота)	1	д. залік
ЗП 12	Основи здорового способу життя	3	залік
ЗП 13	Безпека життєдіяльності (БЖД, основи охорони праці, цивільний захист)	3	залік
ЗП 14	Гідравліка, гідро- і пневмоприводи	4	екзамен
ЗП 15	Експлуатаційні матеріали	3	екзамен
ЗП 16	Електротехніка, електронна та мікропроцесорна техніка	4	екзамен
	<b>2. Цикл професійної підготовки</b>	<b>88</b>	
ПП 1	Деталі машин	4	екзамен
ПП 1	Деталі машин (курсова робота)	1	д. залік
ПП 2	Взаємозамінність, стандартизація і технічні вимірювання	4	екзамен
ПП 3	Основи теплотехніки	4	екзамен
ПП 4	Вступ до фаху	4	залік
ПП 5	Автомобілі	13	екзамен, залік, екзамен
ПП 5	Автомобілі (курсова робота)	1	д. залік
ПП 6	Автомобільні двигуни	4	екзамен
ПП 6	Автомобільні двигуни (курсова робота)	1	
ПП 7	Технічна експлуатація автомобілів	9	екзамен
ПП 7	Технічна експлуатація автомобілів (курсний проект)	1	д. залік
ПП 8	Електронне та електричне обладнання автомобілів	4	залік
ПП 9	Основи технічної діагностики автомобілів	4	залік
ПП 10	Основи технології виробництва та ремонту автомобілів	5	екзамен
ПП 11	Економіка підприємства	3	екзамен
ПП 12	Загальний курс транспорту	5	залік
	<b>Практична підготовка</b>	<b>12</b>	
П 1	Навчальна практика	3	диф. залік
П 2	Технологічна практика	4,5	диф. залік

Шифр	Назва освітньої компоненти	Загальний обсяг кредитів	Форма контролю
П 3	Виробнича (переддипломна) практика	4,5	диф.залік
	<b>Атестація здобувачів вищої освіти</b>	<b>9</b>	
А 1	Підготовка та захист кваліфікаційної роботи	7,5	захист
А 2	Єдиний державний кваліфікаційний іспит	1,5	екзамен
	<b>Базова загальна військова підготовка</b>		
БЗВП	Теоретична підготовка БЗВП ***	3	залік
	<b>Вибіркові компоненти</b>	<b>60</b>	
	<b>1. Цикл загальної підготовки*</b>	<b>8</b>	
	1 дисципліна (3 семестр)		
ВК 1	Вибіркова дисципліна загальної підготовки	4	залік
	1 дисципліна (4 семестр)		
ВК 2	Вибіркова дисципліна загальної підготовки	4	залік
	<b>2. Цикл професійної підготовки**</b>	<b>52</b>	
	1 дисципліна (3 семестр)		
ВК 3	Вибіркова дисципліна професійної підготовки	4	залік
	1 дисципліна (4 семестр)		
ВК 4	Вибіркова дисципліна професійної підготовки	4	залік
	2 дисципліни (5 семестр)		
ВК 5	Вибіркова дисципліна професійної підготовки	4	залік
ВК 6	Вибіркова дисципліна професійної підготовки	4	залік
	3 дисципліни (6 семестр)		
ВК 7	Вибіркова дисципліна професійної підготовки	4	залік
ВК 8	Вибіркова дисципліна професійної підготовки	4	залік
ВК 9	Вибіркова дисципліна професійної підготовки	4	залік
	3 дисципліни (7 семестр)		
ВК 10	Вибіркова дисципліна професійної підготовки	4	залік
ВК 11	Вибіркова дисципліна професійної підготовки	4	залік
ВК 12	Вибіркова дисципліна професійної підготовки	4	залік
	3 дисципліни (8 семестр)		
ВК 13	Вибіркова дисципліна професійної підготовки	4	залік
ВК 14	Вибіркова дисципліна професійної підготовки	4	залік
ВК 15	Вибіркова дисципліна професійної підготовки	4	залік
	<b>Разом</b>	<b>240 кредитів</b>	

\* - Вибір здійснюється за каталогом вибіркових дисциплін:  
[http://virtuni.education.zp.ua/info\\_cpu/node/6161](http://virtuni.education.zp.ua/info_cpu/node/6161)

\*\* - Вибір здійснюється за каталогом вибіркових дисциплін:  
<https://lnk.ua/YN30kgA4J>

\*\*\* БЗВП - є обов'язковим для включення до індивідуальних навчальних планів здобувачів вищої освіти громадян України чоловічої статі, які навчаються за денною або дуальною формою здобуття освіти. Підстава:

- Закон України «Про внесення змін до деяких законодавчих актів України щодо окремих питань проходження військової служби, мобілізації та військового обліку» (№ 3633-IX), від 18 травня 2024 року;

- Порядок проведення базової загальновійськової підготовки громадян України, які здобувають вищу освіту, та поліцейських, затвердженого постановою Кабінету Міністрів України № 734 від 21 червня 2024 року;

- Лист МОН України 1/4893-2025 від 14.03.2025 р. Для інших категорій здобувачів вищої освіти громадян України, на яких не поширюється вимога щодо обов'язковості включення до індивідуального навчального плану, є вибірковим освітнім компонентом.

## Скорочений термін навчання

Шифр	Назва освітньої компоненти	Загальний обсяг кредитів	Форма контролю
	<b>Обов'язкові компоненти</b>	<b>120</b>	
	<b>1. Цикл загальної підготовки</b>	<b>37</b>	
ЗП 3	Іноземна мова	4	екзамен
ЗП 6	Вища математика	3	екзамен
ЗП 10	Інженерна та комп'ютерна графіка	4	екзамен
ЗП 11	Технічна механіка	12	екзамен
ЗП 11	Технічна механіка (курсова робота)	1	д.залік
ЗП 12	Основи здорового способу життя	3	залік
ЗП 13	Безпека життєдіяльності (БЖД, основи охорони праці, цивільний захист)	3	Залік
ЗП 14	Гідравліка, гідро- і пневмоприводи	4	екзамен
ЗП 15	Експлуатаційні матеріали	3	екзамен
	<b>2. Цикл професійної підготовки</b>	<b>83</b>	
ПП 1	Деталі машин	4	екзамен
ПП 1	Деталі машин (курсова робота)	1	д. залік
ПП 2	Взаємозамінність, стандартизація і технічні вимірювання	4	екзамен
ПП 3	Основи теплотехніки	4	екзамен
ПП 4	Вступ до фаху	4	залік
ПП 5	Автомобілі	13	екзамен, залік, екзамен
ПП 5	Автомобілі (курсова робота)	1	д. залік
ПП 6	Автомобільні двигуни	4	екзамен
ПП 6	Автомобільні двигуни (курсова робота)	1	
ПП 7	Технічна експлуатація автомобілів	9	екзамен
ПП 7	Технічна експлуатація автомобілів (курсний проект)	1	д. залік
ПП 8	Електронне та електричне обладнання автомобілів	4	залік
ПП 9	Основи технічної діагностики автомобілів	4	залік
ПП 10	Основи технології виробництва та ремонту автомобілів	5	екзамен
ПП 11	Економіка підприємства	3	екзамен
	<b>Практична підготовка</b>	<b>12</b>	
П 1	Навчальна практика	3	диф.залік
П 2	Технологічна практика	4,5	диф.залік
П 3	Виробнича (переддипломна) практика	4,5	диф.залік
	<b>Атестація здобувачів вищої освіти</b>	<b>9</b>	
А 1	Підготовка та захист кваліфікаційної роботи	7,5	захист
А 2	Єдиний державний кваліфікаційний іспит	1,5	екзамен
	<b>Базова загальна військова підготовка</b>		
БЗВП	Теоретична підготовка БЗВП ***	3	залік
	<b>Вибіркові компоненти</b>	<b>60</b>	
	<b>1. Цикл загальної підготовки*</b>	<b>8</b>	
	1 дисципліна (3 семестр)		
ВК 1	Вибіркова дисципліна загальної підготовки	4	залік
	1 дисципліна (4 семестр)		
ВК 2	Вибіркова дисципліна загальної підготовки	4	залік
	<b>2. Цикл професійної підготовки**</b>	<b>52</b>	
	1 дисципліна (3 семестр)		
ВК 3	Вибіркова дисципліна професійної підготовки	4	залік

Шифр	Назва освітньої компоненти	Загальний обсяг кредитів	Форма контролю
	1 дисципліна (2 семестр)		
ВК 4	Вибіркова дисципліна професійної підготовки	4	залік
	2 дисципліни (3 семестр)		
ВК 5	Вибіркова дисципліна професійної підготовки	4	залік
ВК 6	Вибіркова дисципліна професійної підготовки	4	залік
	3 дисципліни (4 семестр)		
ВК 7	Вибіркова дисципліна професійної підготовки	4	залік
ВК 8	Вибіркова дисципліна професійної підготовки	4	залік
ВК 9	Вибіркова дисципліна професійної підготовки	4	залік
	3 дисципліни (5 семестр)		
ВК 10	Вибіркова дисципліна професійної підготовки	4	залік
ВК 11	Вибіркова дисципліна професійної підготовки	4	залік
ВК 12	Вибіркова дисципліна професійної підготовки	4	залік
	3 дисципліни (6 семестр)		
ВК 13	Вибіркова дисципліна професійної підготовки	4	залік
ВК 14	Вибіркова дисципліна професійної підготовки	4	залік
ВК 15	Вибіркова дисципліна професійної підготовки	4	залік
	<b>Разом</b>		<b>180 кредитів</b>

\* - Вибір здійснюється за каталогом вибірових дисциплін:  
[http://virtuni.education.zp.ua/info\\_cpu/node/6161](http://virtuni.education.zp.ua/info_cpu/node/6161)

\*\* - Вибір здійснюється за каталогом вибірових дисциплін:  
<https://lnk.ua/YN30kgA4J>

\*\*\* БЗВП - є обов'язковим для включення до індивідуальних навчальних планів здобувачів вищої освіти громадян України чоловічої статі, які навчаються за денною або дуальною формою здобуття освіти. Підстава:

- Закон України «Про внесення змін до деяких законодавчих актів України щодо окремих питань проходження військової служби, мобілізації та військового обліку» (№ 3633-IX), від 18 травня 2024 року;

- Порядок проведення базової загальновійськової підготовки громадян України, які здобувають вищу освіту, та поліцейських, затвердженого постановою Кабінету Міністрів України № 734 від 21 червня 2024 року;

- Лист МОН України 1/4893-2025 від 14.03.2025 р. Для інших категорій здобувачів вищої освіти громадян України, на яких не поширюється вимога щодо обов'язковості включення до індивідуального навчального плану, є вибіровим освітнім компонентом.

Інформація щодо відповідностей зазначених компетентностей, результатів навчання та освітніх компонент представлено у таблиці 3 та таблиці 4. Структурно-логічна схема зв'язків між компонентами ОП «Автомобільний транспорт» представлена на рис. 1.

**VI Форми атестації здобувачів вищої освіти ступеня бакалавр  
у галузі знань 27 Транспорт  
зі спеціальності J8 Автомобільний транспорт**

<p style="text-align: center;"><b>Форми атестації здобувачів вищої освіти</b></p>	<p style="text-align: center;">Публічний захист кваліфікаційної роботи, єдиний державний кваліфікаційний іспит</p>
<p style="text-align: center;"><b>Вимоги до кваліфікаційної роботи</b></p>	<p>Установлення відповідності засвоєних здобувачами вищої освіти рівня та обсягу знань, умінь, інших компетентностей вимогам стандартів вищої освіти відбувається через кваліфікаційну роботу, яка здійснюється відкрито і гласно на засіданні екзаменаційної комісії.</p> <p>Кваліфікаційна робота має передбачати систематизацію отриманих знань, їх закріплення, вміння застосовувати під час розв'язання конкретних задач з автомобільного транспорту, а також технічних, економічних завдань, застосування навичок самостійного проведення аналізу, прийняття необхідних рішень.</p> <p>Випускник повинен продемонструвати вирішення питань, пов'язаних з розробкою, впровадженням і організацією виробничого процесу відновлення працездатності автомобілів, з розробкою технології ремонту агрегату, з обґрунтуванням і вибором технологічного обладнання.</p> <p>Кваліфікаційна робота повинна бути оформлена згідно з діючими стандартами та іншими нормативними документами (ЄСКД та ЄСТД).</p> <p>Вимоги щодо змісту, структури, порядку виконання, оформлення, підготовки і захисту кваліфікаційної роботи у Екзаменаційній комісії регламентується Методичними вказівками щодо виконання кваліфікаційної роботи бакалавра.</p> <p>Стан готовності кваліфікаційної роботи здобувача ступеня вищої освіти бакалавра до захисту визначається на передзахисті кваліфікаційних робіт на засіданні кафедри.</p> <p>Обов'язковою умовою допуску до захисту є успішне виконання здобувачем вищої освіти його індивідуального навчального плану. До захисту допускаються кваліфікаційні роботи, виконані здобувачем ступеня вищої освіти бакалавра самостійно із дотриманням принципів академічної доброчесності.</p>

	<p>Кваліфікаційна робота не повинна містити академічного плагіату, у тому числі некоректних текстових запозичень, фабрикації та фальсифікації.</p> <p>Кваліфікаційна робота перевіряється на плагіат за допомогою програми відповідно до укладеного договору.</p> <p>Кваліфікаційна робота оприлюднюється у репозитарії закладу вищої освіти.</p>
<p><b>Вимоги до єдиного державного кваліфікаційного іспиту</b></p>	<p>Єдиний державний кваліфікаційний іспит передбачає оцінювання досягнень результатів навчання, визначених стандартом та цією освітньою програмою.</p>

## VII. Вимоги до наявності системи внутрішнього забезпечення якості вищої освіти

Система внутрішнього забезпечення якості вищої освіти у Класичному приватному університеті це сукупність взаємопов'язаних та взаємодіючих елементів організаційної структури, визначених механізмів відповідальності, повноважень та процедур, а також процесів і ресурсів, які забезпечують здійснення загального керівництва якістю та її відповідність встановленим вимогам, які закріплені нормативно-правовими документами, що спрямовані на забезпечення високої якості надання освітніх послуг в Університеті.

Мета функціонування системи якості – є забезпечення підготовки конкурентоспроможного на ринку праці випускника.

Внутрішня система забезпечення якості освіти реалізується через такі заходи:

Процедури і заходи для забезпечення якості освіти для здобувачів відповідно до Закону України «Про вищу освіту»	Реалізація відповідних процедур та заходів в Класичному приватному університеті
Визначення принципів та процедур забезпечення якості вищої освіти	Відповідно до п. 5 «Положення про організацію освітнього процесу в Класичному приватному університеті» головним принципом функціонування система якості є студентоцентрованість в усіх складових освітнього процесу в університеті. Основними принципами системи внутрішнього забезпечення якості виступають: <ul style="list-style-type: none"> <li>– відкритість всіх процесів, пов'язаних із наданням освітніх послуг;</li> <li>– сучасність змісту, форм, методів і технологій навчання студентів, слухачів та аспірантів;</li> <li>– варіативність і гнучкість в реалізації освітніх програм;</li> <li>– об'єктивність оцінок і суджень, постійна рефлексія;</li> <li>– практична спрямованість освітнього процесу, відповідність потребам ринку праці.</li> </ul>
Здійснення моніторингу та періодичного перегляду освітніх програм	Відповідно до п. 4 «Положення про порядок розроблення, затвердження, реалізації, моніторингу та перегляду освітніх програм у Класичному приватному університеті» проводиться моніторинг з метою визначення, чи є призначення кредитів, означені результати навчання та розраховане навчальне навантаження досяжними, реалістичними та адекватними. Перегляд освітніх програм здійснюється перманентно з метою їх удосконалення у формах оновлення або модернізації.

<p>Процедури і заходи для забезпечення якості освіти для здобувачів відповідно до Закону України «Про вищу освіту»</p>	<p>Реалізація відповідних процедур та заходів в Класичному приватному університеті</p>
<p>Щорічне оцінювання здобувачів вищої освіти, науково-педагогічних і педагогічних працівників закладу вищої освіти та регулярне оприлюднення результатів таких оцінювань на офіційному веб-сайті закладу вищої освіти, на інформаційних стендах та в будь-який інший спосіб</p>	<p>З метою систематичного контролю освітнього процесу та успішності студентів університету двічі на рік у середині семестру проводиться моніторинг якості засвоєння навчальних програм, видаються накази про організацію та проведення зимової та літньої екзаменаційної сесії, результати контрольних заходів обговорюються на засіданнях вчених рад інститутів та Вченої ради університету.</p> <p>Відповідно до «Положення про формування рейтингу успішності здобувачів вищої освіти «Класичного приватного університету» проводиться рейтинг здобувачів освіти двічі на рік після закінчення екзаменаційної сесії для визначення претендентів на отримання стипендій або знижки у навчанні. Результати рейтингу успішності студентів оприлюднюється на офіційному інформаційному сайті університету.</p> <p>З метою якісної підготовки та проведення атестації випускників розроблено «Положення про порядок створення та організацію роботи екзаменаційної комісії у Класичному приватному університеті», щорічно затверджується План заходів щодо організації роботи екзаменаційних комісій та випуску студентів, результати роботи комісій та звіти голів ЕК затверджуються на засіданнях Вченої ради університету.</p> <p>Відповідно до «Положення про рейтингову систему оцінювання діяльності науково-педагогічних (педагогічних) працівників Класичного приватного університету» в кінці навчального року проводиться оцінювання та атестація науково-педагогічних і педагогічних працівників закладу, результати оцінювання обговорюються на вченій раді КПУ і оприлюднюються на офіційному сайті університету.</p>
<p>Забезпечення підвищення кваліфікації педагогічних, наукових і науково-педагогічних працівників</p>	<p>Система підвищення кваліфікації педагогічних і науково-педагогічних працівників є невід'ємною складовою Системи якості в університеті і регулюється «Положенням про підвищення кваліфікації та стажування педагогічних та науково-педагогічних працівників КПУ» та відбувається на регулярній основі.</p>

<p>Процедури і заходи для забезпечення якості освіти для здобувачів відповідно до Закону України «Про вищу освіту»</p>	<p>Реалізація відповідних процедур та заходів в Класичному приватному університеті</p>
<p>Забезпечення наявності необхідних ресурсів для організації освітнього процесу, у тому числі самостійної роботи студентів, за кожною освітньою програмою</p>	<p>Освітня програма забезпечена навчально-методичними ресурсами згідно п. 10 «Положення про організацію освітнього процесу в Класичному приватному університеті» та «Положенням про самостійну роботу студентів у Класичному приватному університеті» З метою забезпечення вільного доступу здобувачів вищої освіти до навчально-методичних матеріалів ці документи розміщуються на платформі Moodle.</p>
<p>Забезпечення наявності інформаційних систем для ефективного управління освітнім процесом</p>	<p>В Класичному приватному університеті для ефективного управління освітнім процесом використовуються система управління навчанням Moodle, а, також, такі інформаційні системи, як ЄДЕБО та система обліку студентів «Абітурієнт»</p>
<p>Забезпечення публічності інформації про освітні програми, ступені вищої освіти та кваліфікації</p>	<p>Інформація про освітню програму, ступені вищої освіти та кваліфікації оприлюднюється на офіційному інформаційному сайті університету</p>
<p>Забезпечення дотримання академічної доброчесності працівниками закладів вищої освіти та здобувачами вищої освіти, у тому числі створення і забезпечення функціонування ефективної системи запобігання та виявлення академічного плагіату</p>	<p>Відповідно до Положення про академічну доброчесність в КПУ в університеті запровадження заходів для забезпечення дотримання академічної доброчесності працівниками та здобувачами вищої освіти: проведення бесід та лекції для студентів з академічної доброчесності та академічного письма; періодичне проведення серед студентів опитування для отримання аналітичної інформації щодо подальшої роботи з приводу підвищення рівня академічної доброчесності; перевірка робіт студентів на відсутність (наявність) академічного плагіату тощо.</p>

## VIII. Ресурсне забезпечення освітньо-професійної програми

Кадрове забезпечення	<p>Викладання лекційного матеріалу всіх освітніх компонент спеціальності J8 «Автомобільний транспорт» забезпечують досвідчені науково-педагогічні працівники серед яких 80% з науковим ступенями та вченими званнями і 35% мають практичний досвід.</p> <p>Науково-педагогічний склад, який забезпечує освітньо-професійну програму відповідає Ліцензійним умовам провадження освітньої діяльності у сфері вищої освіти.</p>
Матеріально-технічне забезпечення	<p>Забезпечення навчальними приміщеннями, використання комп'ютеризованих класів, стендів та наочних посібників; забезпеченість проекційною технікою, необхідним устаткуванням для проведення занять з професійно орієнтованих дисциплін. Навчальний процес включає екскурсії, виїзні лабораторні роботи на базі сучасних автопідприємств ТОВ «МВ АВТОСЕРВІС», ТОВ «АВТО КРОК», ТОВ «Авторемонткомплект Кременчук», ТОВ «Соллі Плюс. Кременчук», проходження навчальної, технологічної та виробничої практик здобувачами вищої освіти на провідних підприємствах різних форм власності міста Кременчука та регіону з якими укладені договори співробітництва.</p>
Інформаційно-методичне забезпечення	<p>Освітня програма забезпечена силабусами, робочими навчальними програмами дисциплін, навчально-методичними комплексами дисциплін, що включають конспекти лекцій, методичні рекомендації до виконання практичних занять, курсового проектування, завдання для самостійної роботи та засоби діагностики знань.</p> <p>Практика проведення лабораторних робіт з відповідних дисциплін та вирішування практичних задач завдяки симуляції реалістичних ситуацій за допомогою системи LMS ELECTUDE. Використання системи автоматизованого проектування і креслення AutoCAD</p>

## ІХ. Академічна мобільність

Право на академічну мобільність регламентується Положенням про порядок реалізації права на академічну мобільність учасниками освітнього процесу КПУ	
Академічна мобільність викладачів	Академічна мобільність науково-педагогічних працівників реалізується шляхом участі у спільних проєктах на основі договорів про науково-технічне співробітництво з підприємствами та науковими установами; забезпечується свобода вибору методів та форм навчання і викладання; вибору тем наукових досліджень та методів досліджень; стажуванні та підвищенні кваліфікації на території України та за кордоном
Академічна мобільність здобувачів	Можлива індивідуальна за бажанням здобувачів вищої освіти та в межах укладеної двосторонньої Угоди про академічне співробітництво з Університетом економіки (WSG) м. Бидгощ, Польща.

## Х. Перелік нормативних документів, на яких базується освітньо-професійна програма

1. Закон України «Про вищу освіту». – Режим доступу: <http://zakon4.rada.gov.ua/laws/show/1556-18>.
2. Класифікатор професій ДК 003:2010 [Електронний ресурс]. – Режим доступу: <https://zakon.rada.gov.ua/rada/show/va327609-10>.
3. Стандарт вищої освіти України: перший (бакалаврський) рівень, галузь знань 27 «Транспорт», спеціальність: 274 «Автомобільний транспорт». Затверджено та введено в дію наказом Міністерства освіти і науки України від 22.10.2020 р. № 1293.
4. Наказ Міністерства освіти і науки України № 26. – [Електронний ресурс]. – Режим доступу: <https://mon.gov.ua/storage/app/media/vishcha-osvita/2022/Standarty.Vyshchoyi.Osvity/Nakaz-26-13.01.22.pdf>
5. Методичні рекомендації щодо розроблення стандартів вищої освіти: Схвалено сектором вищої освіти Науково-методичної Ради Міністерства освіти і науки України протокол від 29.03.2016 № 3. – [Електронний ресурс]. – Режим доступу: <http://mon.gov.ua/>
6. Постанова Кабінету Міністрів України від 23.11.2011 р. № 1341 Про затвердження національної рамки кваліфікацій. – [Електронний ресурс]. – Режим доступу: <http://zakon4.rada.gov.ua/laws/show/1341-2011-u>.
7. Постанова Кабінету Міністрів України «Про внесення змін у додаток до постанови Кабінету Міністрів України від 23 листопада 2011 р. № 1341» від 25 червня 2020 р. № 519.
8. Постанова Кабінету Міністрів України від 29.04.15 року № 266 Про затвердження переліку галузей знань і спеціальностей, за якими здійснюється підготовка здобувачів вищої освіти. – [Електронний ресурс]. – Режим доступу: <http://zakon4.rada.gov.ua/laws/show/266-2015-m>
9. Стандарти і рекомендації щодо забезпечення якості в Європейському просторі вищої освіти. – К. : Ленвіт, 2006. – 35 с. ISBN 966-7043-96-7.







Матриця забезпечення програмних результатів навчання відповідними компонентами освітньої програми  
Скорочений термін навчання

	ЗП 3	ЗП 6	ЗП 10	ЗП 11	ЗП 12	ЗП 13	ЗП 14	ЗП 15	ПП 1	ПП 2	ПП 3	ПП 4	ПП 5	ПП 6	ПП 7	ПП 8	ПП 9	ПП 10	ПП 11	П 1	П 2	П 3	А 1
PH 1		*	*	*			*	*	*		*	*	*	*	*	*							
PH 2	*			*																			*
PH 3			*	*					*										*				*
PH 4	*			*												*	*			*	*		*
PH 5																		*	*				*
PH 6						*									*				*				*
PH 7											*										*	*	*
PH 8						*					*				*			*		*	*	*	*
PH 9							*	*	*				*	*		*				*			*
PH 10				*						*							*						*
PH 11																		*			*	*	*
PH 12						*												*	*		*	*	*
PH 13						*							*									*	*
PH 14								*							*				*		*	*	*
PH 15			*					*										*				*	
PH 16															*							*	
PH 17															*			*					
PH 18													*		*			*				*	*
PH 19																*	*						*
PH 20																	*						
PH 21															*				*				*
PH 22						*									*				*				
PH 23													*	*	*	*	*	*	*				*
PH 24		*		*									*	*			*						*
PH 25	*		*										*	*	*						*	*	*
PH 26					*	*														*	*	*	*
PH 27							*	*			*										*	*	*
PH 28											*	*							*	*	*	*	*

# Структурно-логічна схема освітньої програми

## Нормативний термін навчання

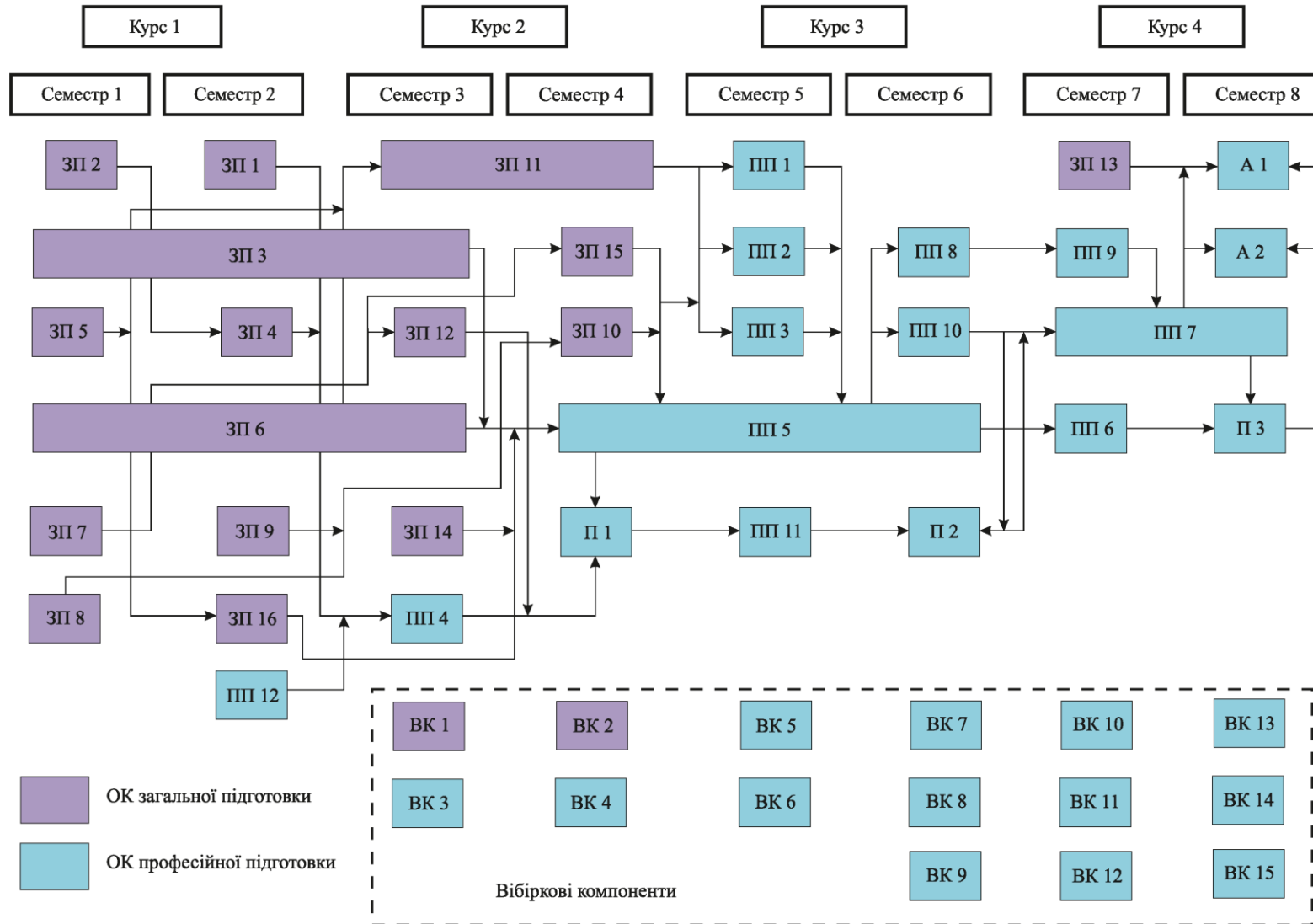

## Структурно-логічна схема освітньої програми

### Скорочений термін навчання

